

SECTIONAL DIRECTIONAL CONTROL VALVES



MS 160

B HYDRAULIC PRODUCT

SYSTEM OF FLUID POWER

片段式換向多路閥

MS-160

尺寸

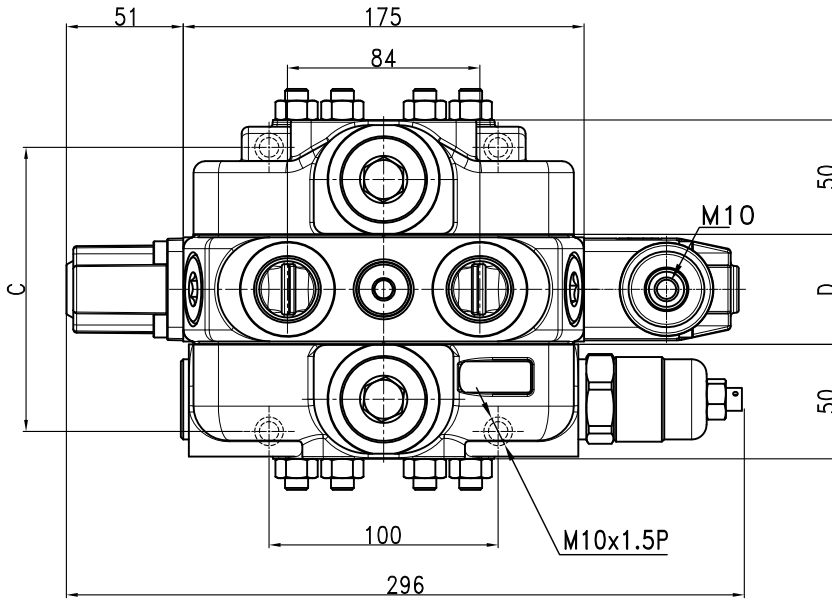

類型	尺寸	
	C	D
MS-160/1	124	48
MS-160/2	172	96
MS-160/3	220	144
MS-160/4	268	192
MS-160/5	316	240
MS-160/6	364	288
MS-160/7	412	336
MS-160/8	460	384
MS-160/9	508	432
MS-160/10	556	480
MS-100/11	604	528
MS-100/12	652	576

單位 : mm

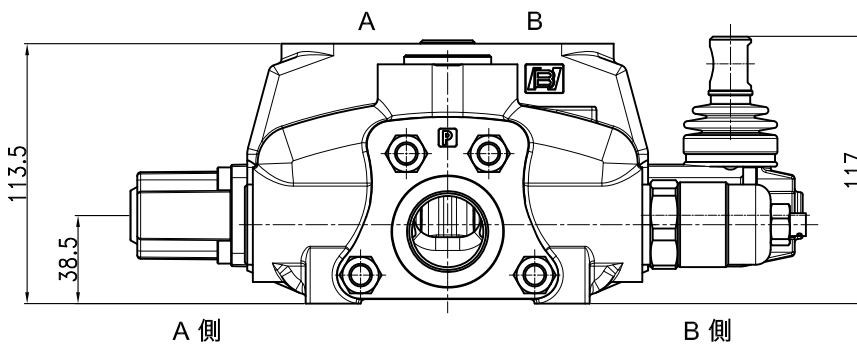

性能

常態流量: 160 l/min

運作乘載壓力 (最大壓力): 並聯及串聯迴路 : 315 bar
 動力擴充迴路 : 250 bar

背壓(最大壓力): 25 bar (在T油口)

內漏 A (B) 到 T: 5 c.c/min 在 100 bar (1450 psi)

液壓油建議: 最好使用黏稠度在 15 到 75 cSt間之礦物油

工作溫度: 最低 -20°C, 最高 80°C, 使用標準型BUNA-N襯墊
 最低 -20°C, 最高 100°C, 可選用VITON襯墊

MS-160

流速表

開啟中心
從側邊入油口至側邊出油口

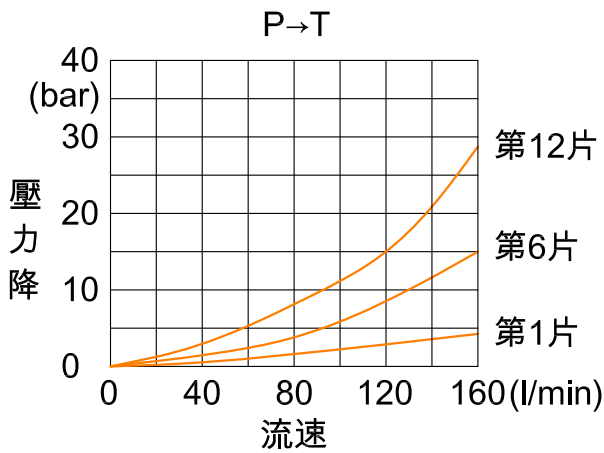

入油口到工作油口
從側邊入油口至A油口(此時軸心在位置1)
或B油口(此時軸心在位置2)

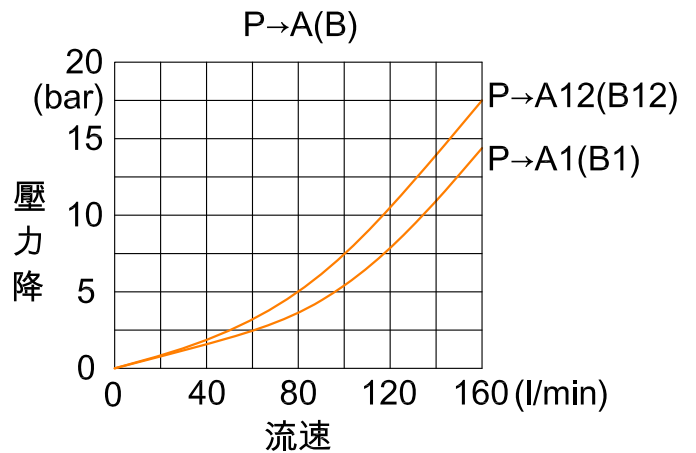

工作油口到出油口
從A油口(此時軸心在位置2)
或B油口(此時軸心在位置1)
至側邊出油口

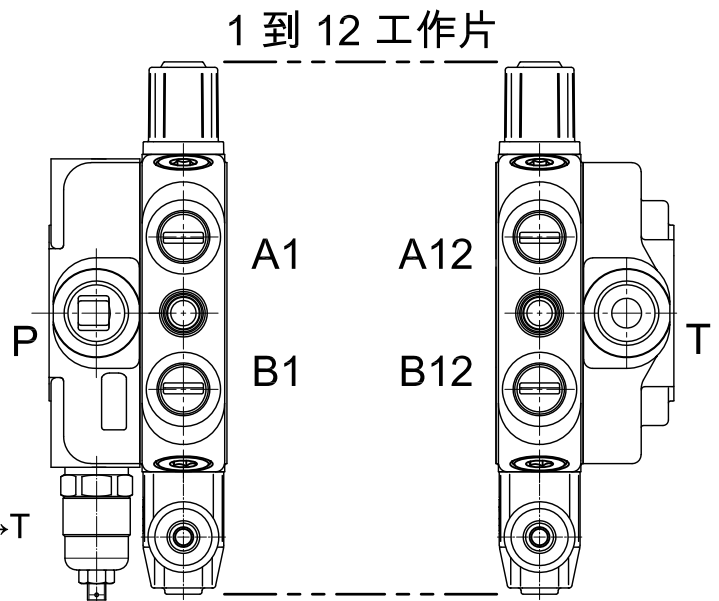
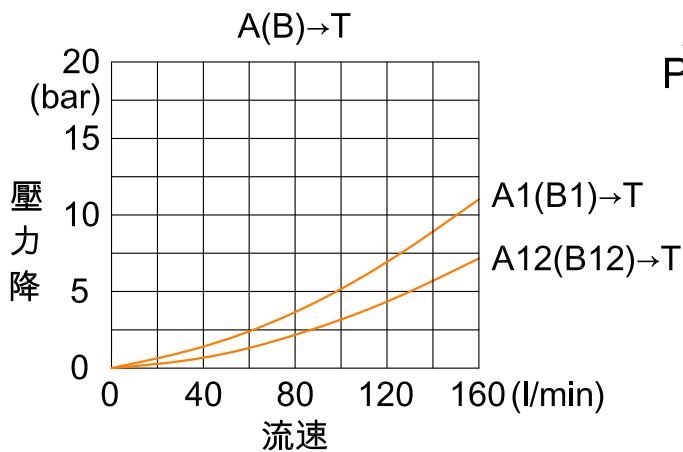

MS-160

訂購代號範例

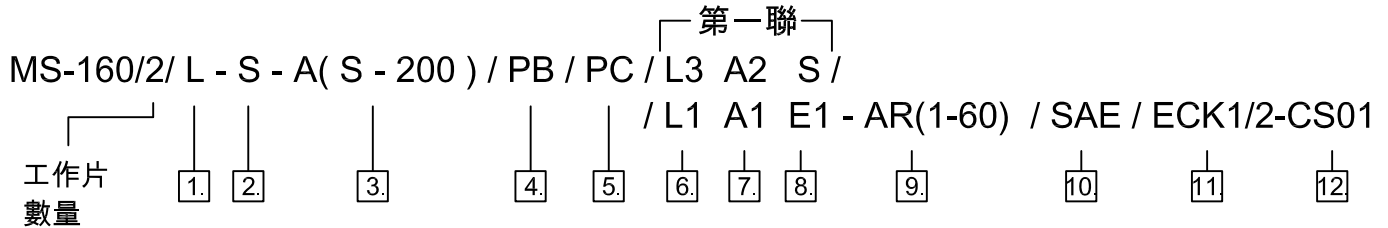

1. 供油選項

詳見第97頁

代號	描述內容
L	左側供油
R	右側供油

5. 液壓迴路選項

詳見第103頁

代號	描述內容
PC	並聯迴路
TC	串聯迴路

2. 入油蓋入油選項

詳見第98頁

代號	描述內容
S	側邊入油
T	頂端入油

6. "B"側選項

詳見第104頁

代號	描述內容
L1	標準鋁製拉桿
L1A	可調整軸心單側行程
L2	防塵罩，無支援拉桿組件
L3	多控式拉桿支承座
L4	可調整軸心雙側行程鋁製拉桿

3. 入油蓋主洩壓閥選項

詳見第99頁

代號	描述內容
NR	無安裝洩壓閥則提供塞頭
(S-120)	直動式洩壓閥，壓力設定範圍 60 到 315 bar / 870 到 4570 psi 標準設定壓力 120 bar / 1750 psi
(SL-120)	直動式洩壓閥加裝防調蓋，壓力設定範圍同直動式洩壓閥
(D-80)	直動式洩壓閥，壓力設定範圍 63 到 125 bar / 900 到 1800 psi 標準設定壓力 80 bar / 1150 psi
(D-175)	直動式洩壓閥，壓力設定範圍 100 到 200 bar / 1450 到 2900 psi 標準設定壓力 175 bar / 2500 psi
(D-250)	直動式洩壓閥，壓力設定範圍 160 到 320 bar / 2300 到 4600 psi 標準設定壓力 250 bar / 3600 psi
(DL-XX)	直動式洩壓閥加裝防調蓋，壓力設定範圍同直動式洩壓閥

7. 軸心選項

詳見第105頁

代號	描述內容
A1	3位雙向控制，在中立位置時，A及B油口關閉
A2	3位雙向控制，在中立位置時，A及B油口通油箱
2A	3位雙向控制，在中立位置時，A油口通油箱
2B	3位雙向控制，在中立位置時，B油口通油箱
A3	3位單向，A邊控制，B油口塞住
A4	3位單向，B邊控制，A油口塞住
A5	3位雙向控制，位置1時，有再生迴路，需搭配使用較短行程
A6	3位雙向控制，位置2時，有再生迴路，需搭配使用較短行程

4. 出油蓋選項

詳見第100頁

代號	描述內容
PB	頂端出油搭配動力擴充選項
CC	頂端出油搭配閉迴路選項
SO	側邊回油箱
BP	背壓選項
TO	頂端回油箱



MS-160

訂購代號範例

8."A"側選項

詳見第106頁

代號	描述內容
S	彈簧復歸中立位置
SA	可調整軸心單側行程，彈簧復歸中立位置
P3	氣動控制開/關 最小操作壓力 5 bar(70 psi) 最大操作壓力 10 bar (140 psi)
D1R	在位置1時止回，彈簧復歸中立位置
D2R	在位置2時止回，彈簧復歸中立位置
D12R	在位置1、2時止回，彈簧復歸中立位置
D3	3位皆止回
LH1	外部導壓至位置1，彈簧復歸中立位置
LH2	外部導壓至位置2，彈簧復歸中立位置
LH3	外部導壓至位置1或2，彈簧復歸中立位置
E1	電磁式液壓控制開/關 藉外部導壓及電磁閥作用至位置1，彈簧復歸中立位置
E2	電磁式液壓控制開/關 藉外部導壓及電磁閥作用至位置2，彈簧復歸中立位置
E3	電磁式液壓控制開/關 藉外部導壓及電磁閥作用至位置1或2，彈簧復歸中立位置
EP1	電磁式氣動控制開/關 藉氣動及電磁閥作用至位置1，彈簧復歸中立位置
EP2	電磁式氣動控制開/關 藉氣動及電磁閥作用至位置2，彈簧復歸中立位置
EP3	電磁式氣動控制開/關 藉氣動及電磁閥作用至位置1或2，彈簧復歸中立位置
PP	比例式液壓控制

9.油口洩壓閥選項

詳見第109頁

代號	描述內容
A	安裝於A油口
B	安裝於B油口
C	安裝於A與B油口

洩壓閥

R(1-60)	壓力設定範圍 50 到 120 bar / 725 到1750 psi 標準設定壓力 63 bar / 900 psi
R(2-100)	壓力設定範圍 100 到 250 bar / 1450 到 3600 psi 標準設定壓力 100 bar / 1450 psi
R(3-200)	壓力設定範圍 160 到 315 bar/ 2300 到 4600psi 標準設定壓力 200 bar / 2900psi

反衝擊閥

RC(1-50)	壓力設定範圍 35 到 90 bar/ 510 到 1300 psi 標準設定壓力 60 bar / 870psi
RC(2-100)	壓力設定範圍 90 到 250 bar/ 1300 到 3600 psi 標準設定壓力 120 bar / 1800psi
RC(3-200)	壓力設定範圍 180 到 350 bar/ 2600 到 5100psi 標準設定壓力 200 bar / 2900psi

反孔蝕閥

C	反孔蝕
---	-----

10.螺紋選項

詳見第116頁

代號	描述內容
BSP	G
SAE	UN-UNF

11.電控套件組選項

詳見第111頁

代號	描述內容
ECK1/1-12	全套件電控組，包含油路板、減壓閥、導管(第1-12片)
ECK2/1-12	特殊電控組，供應低壓迴路，由X處引導，Y處排油(第1-12片)

12.線圈選項

詳見第112頁

代號	描述內容
CS01	連接方式:A EN 175301-803 ISO 4400(DIN.43650) 電壓：12-24VDC
CS02	連接方式:出線式 電壓：12-24VDC
CS03	連接方式:AMP Junior connection 電壓：12-24VDC
CS04	連接方式:M27x1 connection 電壓：12-24VDC
EP	連接方式:出線式 電壓：12-24VDC (A側選項需搭配EP)

MS-160

1. 供油選項

左側供油

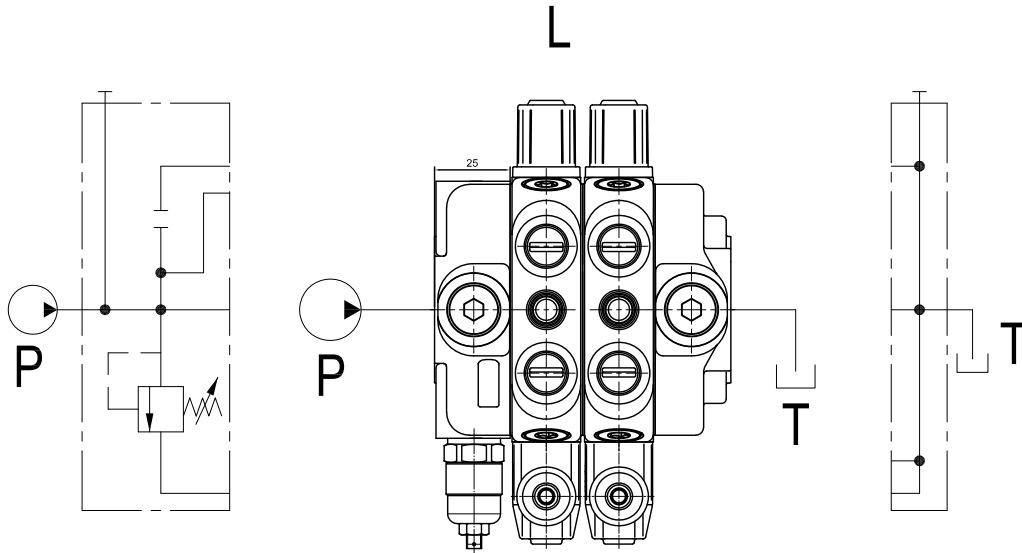

右側供油

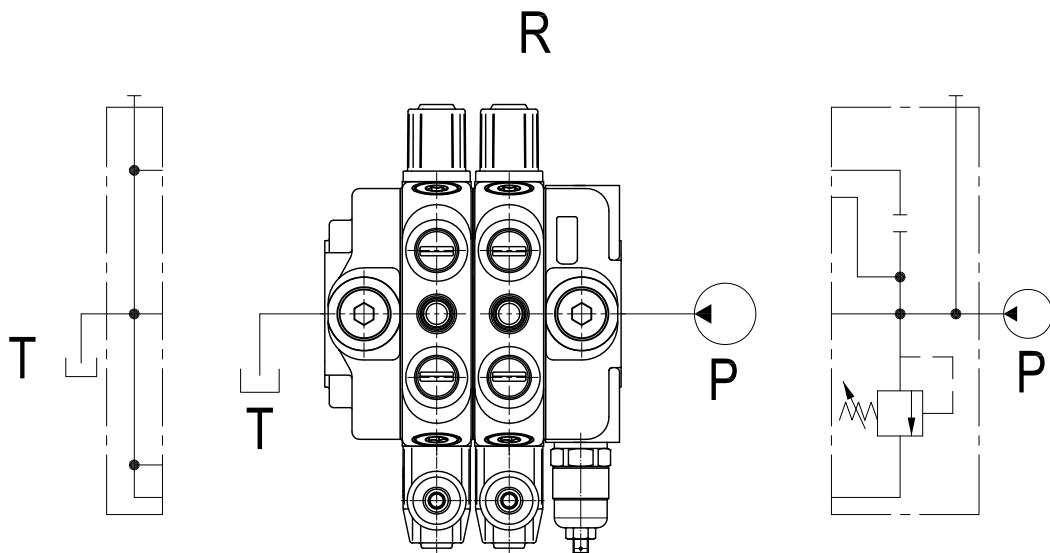

MS-160

2. 入油蓋選項

入油蓋相對位置

側邊入油

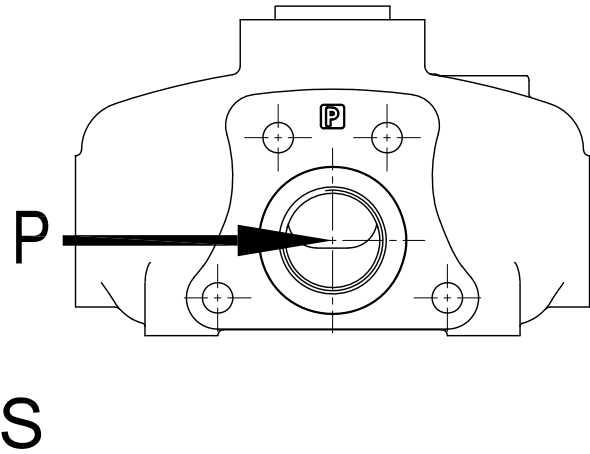
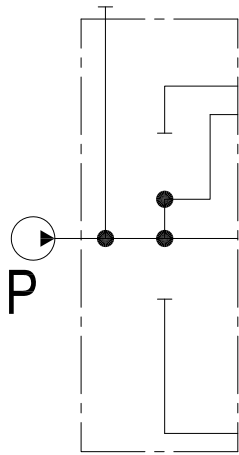

頂端入油

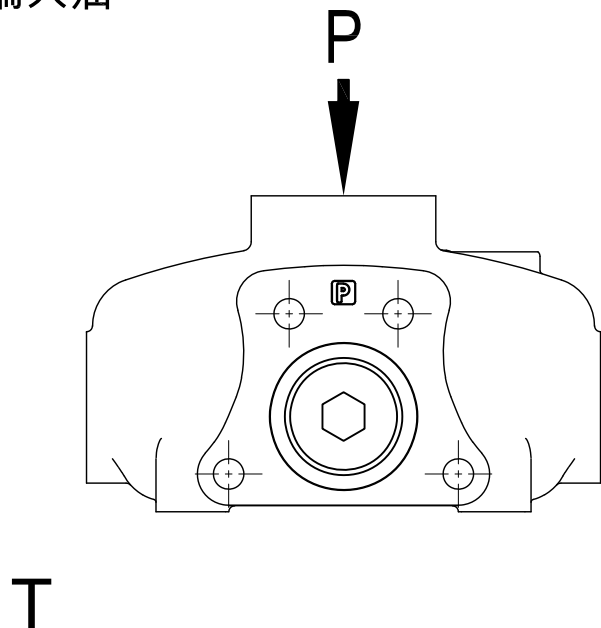
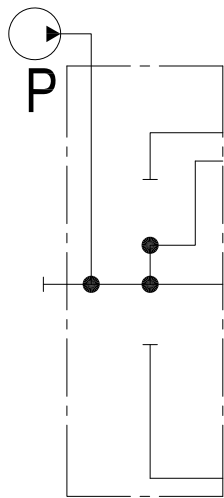

MS-160

3. 入油蓋主洩壓閥選項

主洩壓閥位置

A (D - 175)

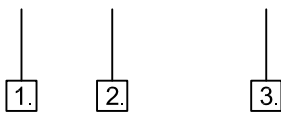

1. NR=無安裝洩壓閥選項

A=安裝於 A側

B=安裝於 B側

2. 主洩壓閥種類(S , D)

加裝防調蓋(SL , DL)

3. S / SL(120) :設定壓力值(60 - 315bar)

標準設定壓力 120bar/1750psi

D / DL(80) : 設定壓力值(63 - 125bar)

標準設定壓力 80bar/1150psi

D / DL(175) : 設定壓力值(100 - 200bar)

標準設定壓力 175bar/2500psi

D / DL(250) : 設定壓力值(160 - 320bar)

標準設定壓力 250bar/3600psi

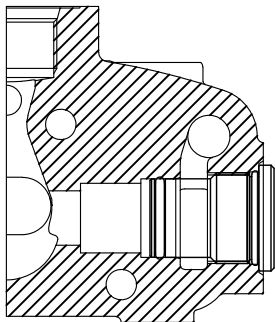

NR : 無安裝洩壓閥則提供塞頭

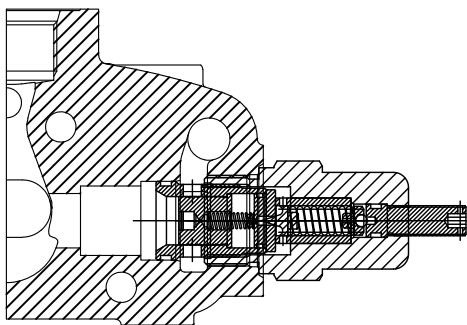

S : 導壓式洩壓閥

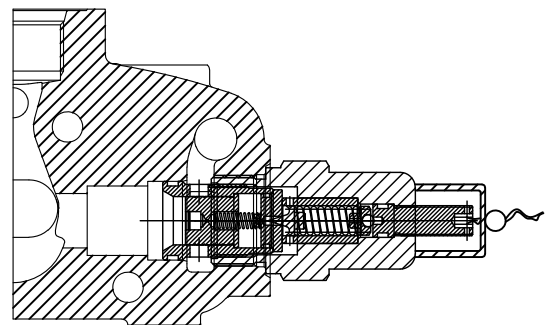

SL : 導壓式洩壓閥加裝防調蓋

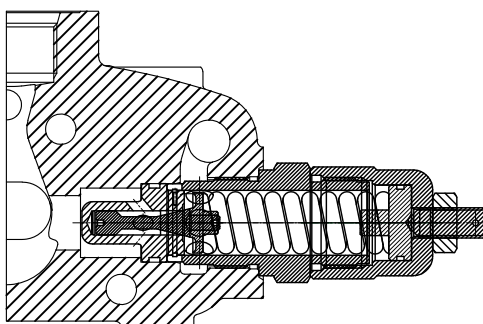

D : 直動式洩壓閥

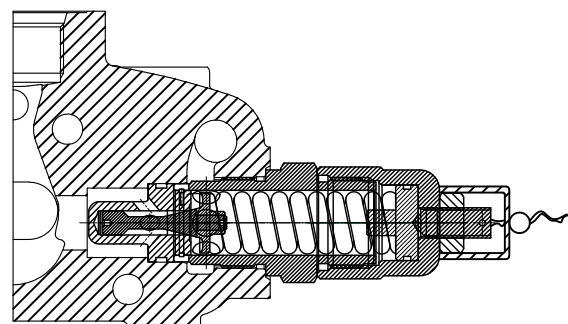

DL : 直動式洩壓閥加裝防調蓋

MS-160

4. 出油蓋選項

出油蓋相對位置

頂端出油搭配動力擴充

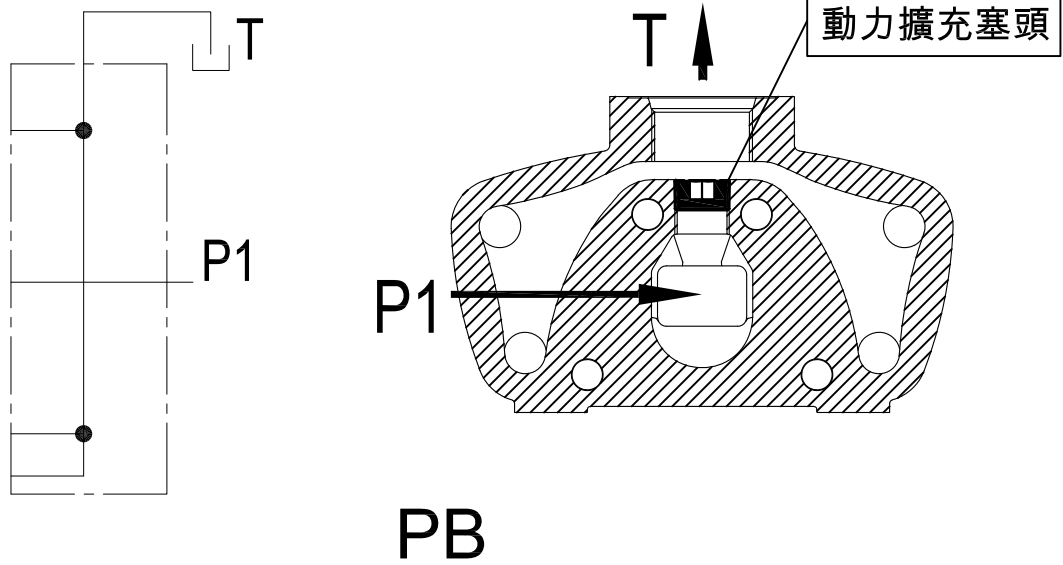

頂端出油搭配閉迴路

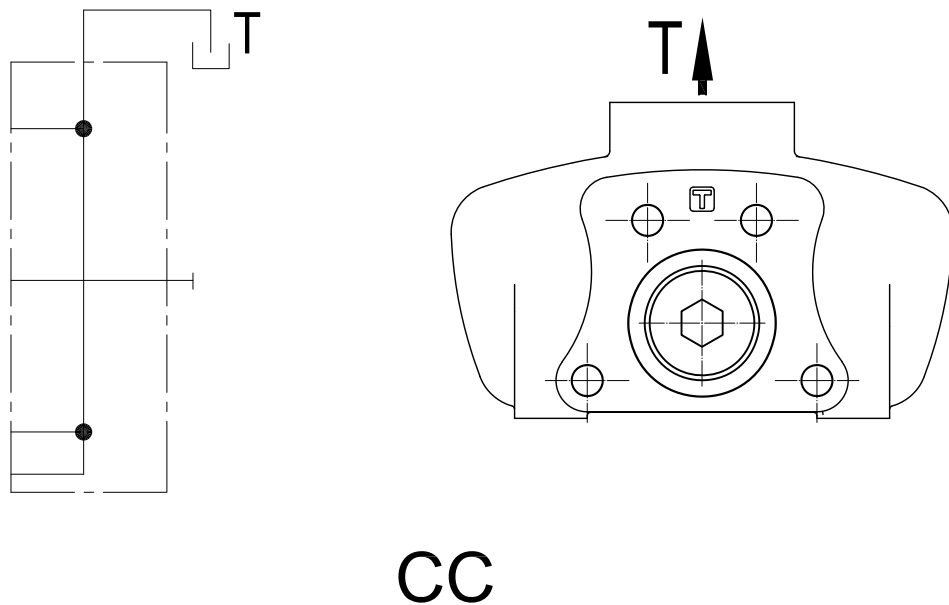

MS-160

4. 出油蓋選項

出油蓋相對位置

側邊回油箱

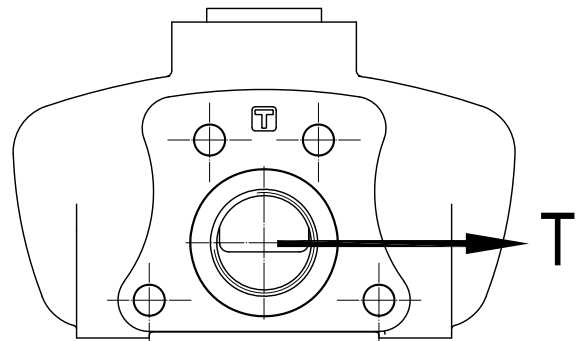
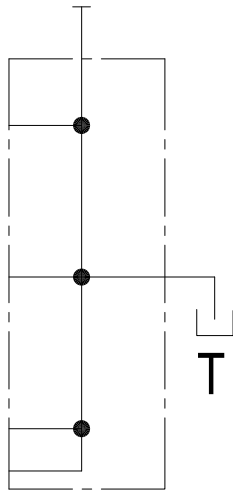

SO

頂端回油箱

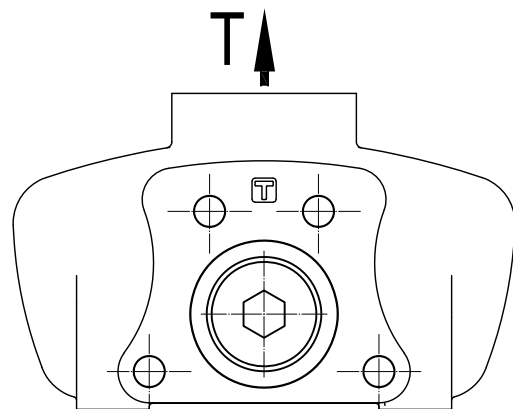
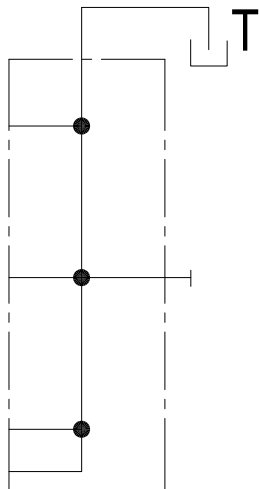

TO

MS-160

4. 出油蓋選項

出油蓋相對位置

背壓選項
(需搭配電動液壓控制使用)

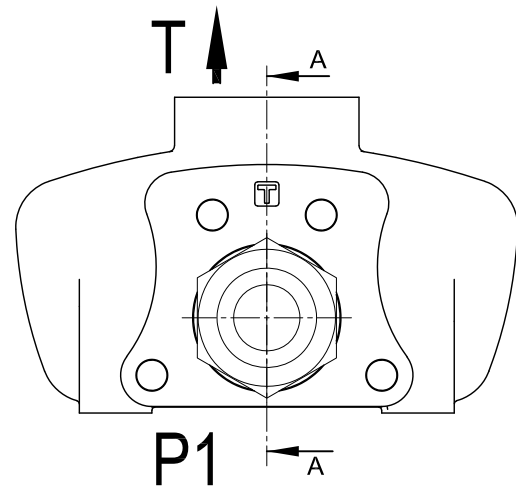
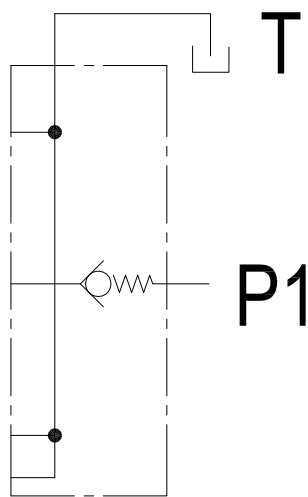

BP

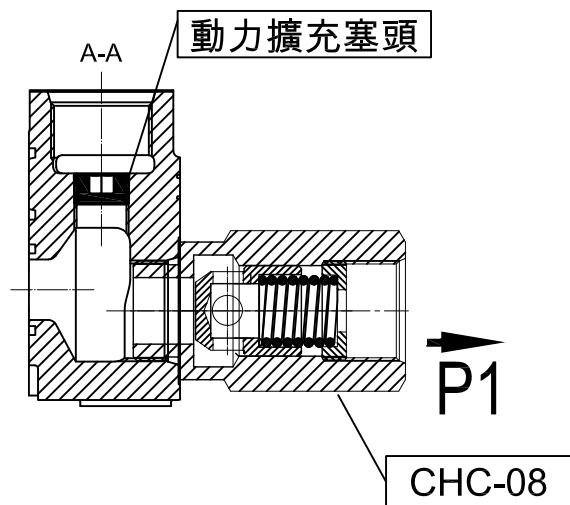

電動液壓控制需搭配CHC-08背壓閥，液壓設定在10bar/145psi(側邊出油)

MS-160

5. 液壓迴路選項

並聯迴路

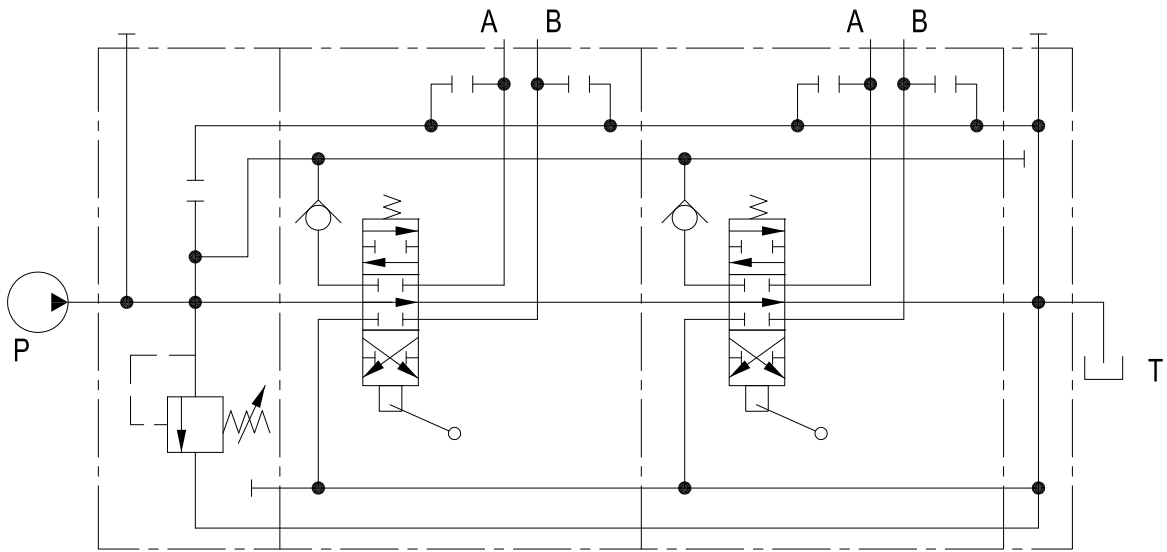

PC

串聯迴路

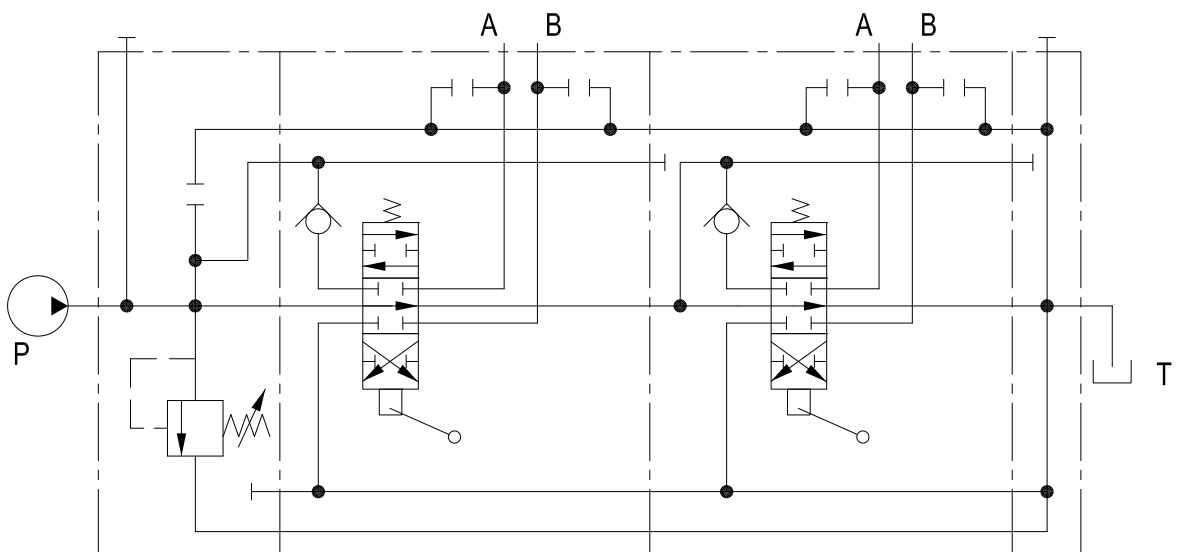

TC

MS-160

6. "B" 側選項

B側軸心控制方法

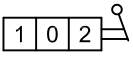
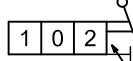
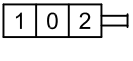
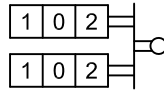
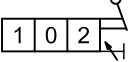
類型	方案	描述內容	類型	方案	描述內容
L1		標準鋁製拉桿	L1A		鋁製拉桿附調整螺絲 可調整軸心單側行程
L2		防塵罩，無拉桿組件	L3		多控式拉桿支承座
L4		可調整軸心行程拉桿			

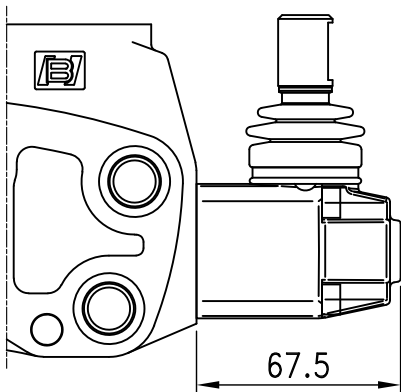

L1

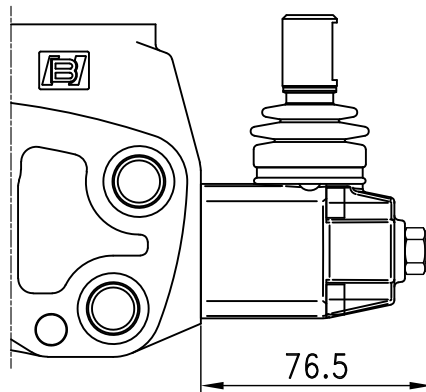

L1A

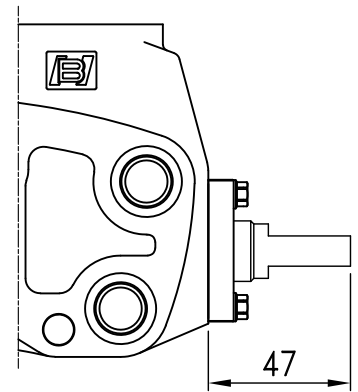

L2

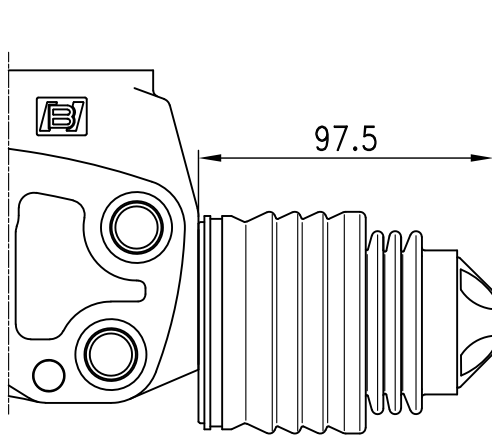

L3

←
B 側

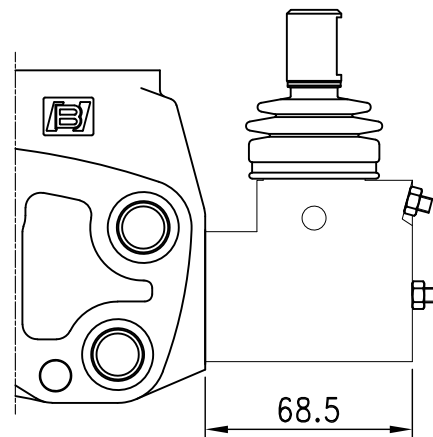

L4

MS-160

L3-1

B側L3正視

L3-3*

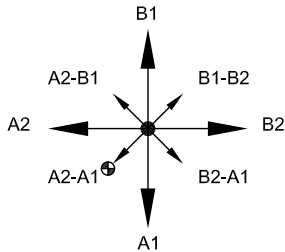

底端支點

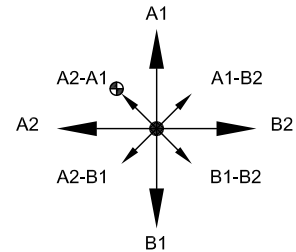

頂端支點

L3-2

B側L3正視

L3-4*

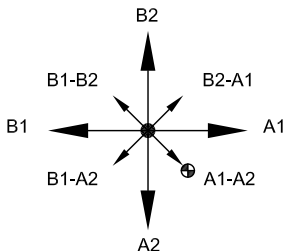

底端支點

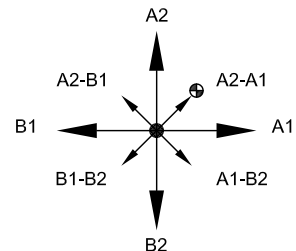

頂端支點

備註: * 無法於油口加裝洩壓閥

7. 軸心選項

軸心

類型	方案
A1	
A2	
2A	
2B	

類型	方案
A3	
A4	
A5	
A6	

MS-160

8. "A" 側選項

A側軸心控制方式

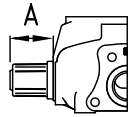
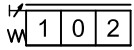
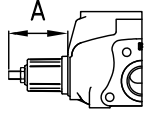
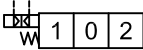
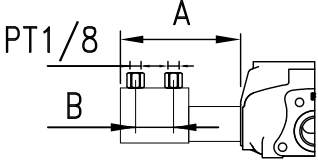
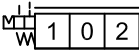
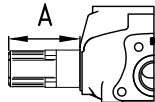
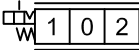
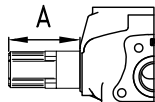
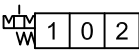
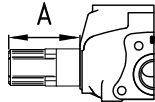
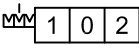
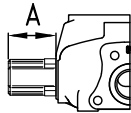
類型	方案	說明	尺寸				
S	W <table border="1" style="display: inline-table; vertical-align: middle;"><tr><td>1</td><td>0</td><td>2</td></tr></table>	1	0	2	S = 彈簧復歸中立位置.		51 (2.01)
1	0	2					
SA	 W <table border="1" style="display: inline-table; vertical-align: middle;"><tr><td>1</td><td>0</td><td>2</td></tr></table>	1	0	2	SA = 彈簧復歸中立位置. 可調整軸心單側之行程.		66 (2.59)
1	0	2					
P3	 W <table border="1" style="display: inline-table; vertical-align: middle;"><tr><td>1</td><td>0</td><td>2</td></tr></table>	1	0	2	P = 氣動控制開/關. 最小操作壓力 5 bar (70 psi) 最大操作壓力 10 bar (140 psi)		A 130 (5.12) B 58 (2.28)
1	0	2					
D1R	 W <table border="1" style="display: inline-table; vertical-align: middle;"><tr><td>1</td><td>0</td><td>2</td></tr></table>	1	0	2	D1R = 在位置1時止回. 彈簧復歸中立位置.		82.5 (3.24)
1	0	2					
D2R	 W <table border="1" style="display: inline-table; vertical-align: middle;"><tr><td>1</td><td>0</td><td>2</td></tr></table>	1	0	2	D2R = 在位置2時止回. 彈簧復歸中立位置.		82.5 (3.24)
1	0	2					
D12R	 W <table border="1" style="display: inline-table; vertical-align: middle;"><tr><td>1</td><td>0</td><td>2</td></tr></table>	1	0	2	D12R = 在位置1與2時止回. 彈簧復歸中立位置.		82.5 (3.24)
1	0	2					
D3	 W <table border="1" style="display: inline-table; vertical-align: middle;"><tr><td>1</td><td>0</td><td>2</td></tr></table>	1	0	2	D3 = 三位皆止回.		51 (2.01)
1	0	2					

MS-160

8. "A" 側選項

A側軸心控制方式

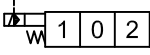
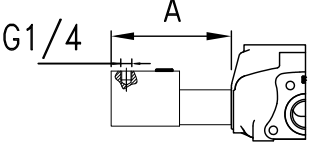
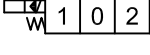
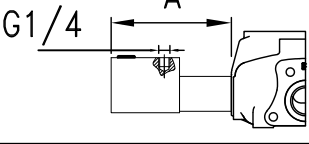
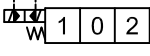
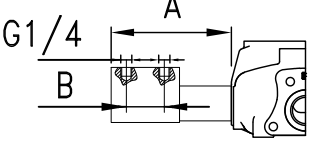
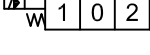
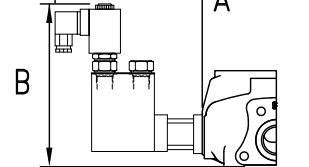
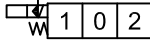
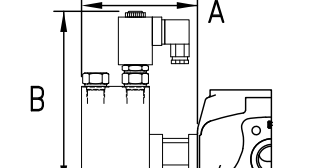
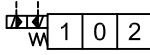
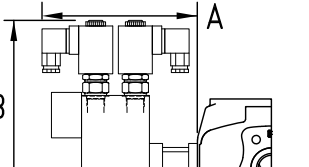
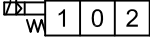
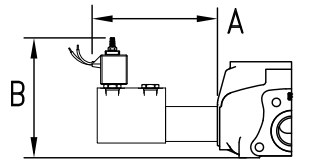
類型	方案	說明	尺寸	
LH1		LH1 = 外部導壓至位置1， 彈簧復歸至中立位置。		130 (5.12)
LH2		LH2 = 外部導壓至位置2， 彈簧復歸至中立位置。		130 (5.12)
LH3		LH3 = 外部導壓至位置1與2， 彈簧復歸至中立位置。		A 130 (5.12) B 58 (2.28)
E1		E1=電磁式液壓控制開/關。 藉由外部導壓及電磁閥作用至 位置1，彈簧復歸中立位置。 可選用電壓:12VDC、24VDC		A 165 (6.49) B 180 (7.08)
E2		E2=電磁式液壓控制開/關。 藉由外部導壓及電磁閥作用至 位置2，彈簧復歸中立位置。 可選用電壓:12VDC、24VDC		A 145 (5.71) B 180 (7.08)
E3		E3=電磁式液壓控制開/關。 藉由外部導壓及電磁閥作用至 位置1與2，彈簧復歸中立位置。 可選用電壓:12VDC、24VDC		A 165 (6.49) B 180 (7.08)
EP1		EP1=電磁式氣動控制開/關。 藉由外部導壓及電磁閥作用至 位置1，彈簧復歸中立位置。 可選用電壓:12VDC、24VDC		A 140 (5.51) B 110 (4.33)

MS-160

8. "A" 側選項

A側軸心控制方式

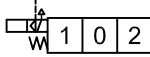
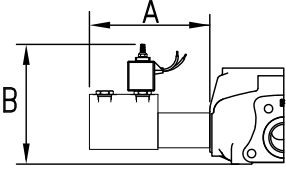
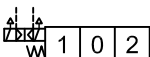
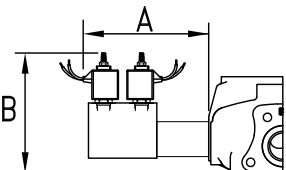
類型	方案	說明	尺寸				
EP2		EP2=電磁式氣動控制開/關。 藉由外部導壓及電磁閥作用至位置2，彈簧復歸中立位置。 可選用電壓:12VDC、24VDC	 <table border="0"> <tr> <td>A</td> <td>130 (5.12)</td> </tr> <tr> <td>B</td> <td>110 (4.33)</td> </tr> </table>	A	130 (5.12)	B	110 (4.33)
A	130 (5.12)						
B	110 (4.33)						
EP3		EP3=電磁式氣動控制開/關。 藉由外部導壓及電磁閥作用至位置1與2，彈簧復歸中立位置。 可選用電壓:12VDC、24VDC	 <table border="0"> <tr> <td>A</td> <td>140 (5.51)</td> </tr> <tr> <td>B</td> <td>110 (4.33)</td> </tr> </table>	A	140 (5.51)	B	110 (4.33)
A	140 (5.51)						
B	110 (4.33)						

A-B側軸心定位方法

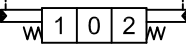
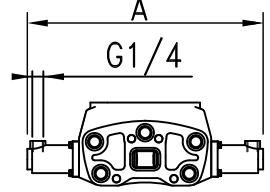
PP		PP=比例式液壓控制。	 <table border="0"> <tr> <td></td> <td>313 (12.32)</td> </tr> </table>		313 (12.32)
	313 (12.32)				

MS-160

9. 油口洩壓閥選項

預留洩壓閥孔

L1 A2 S - NA

1. NA= 預留洩壓閥孔，並附上孔塞
(代號可省略)

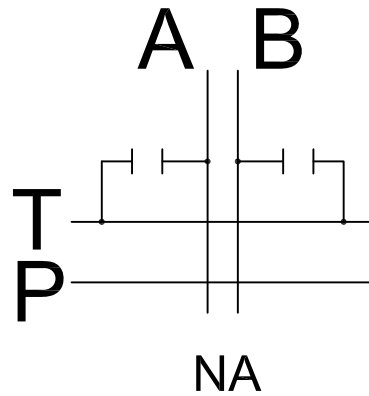
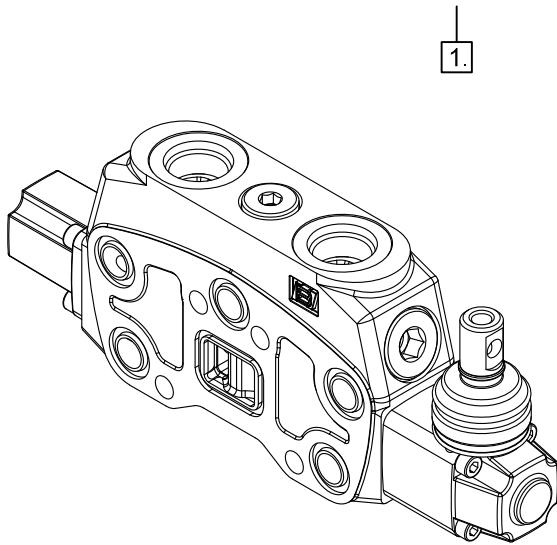

洩壓閥

A R (2 - 100)

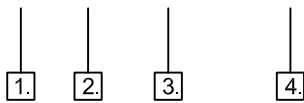

- 1. A= 安裝於A油口
B= 安裝於B油口
C= 安裝於兩側油口
- 2. 閥的種類
- 3. 彈簧選項
- 4. 壓力設定(bar)

彈簧選項	01	02	03
最大 承載壓力	120	250	315
最小 承載壓力	50	100	160

單位：bar

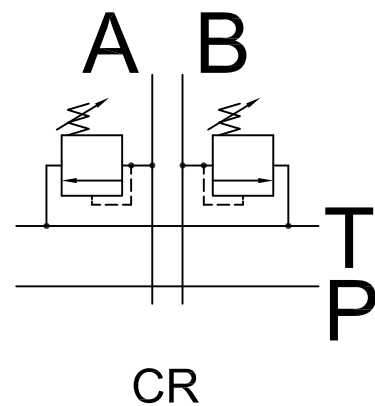
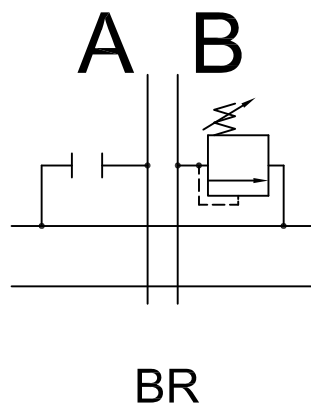
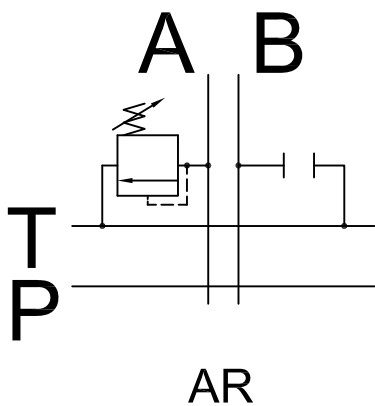

MS-160

9. 油口洩壓閥選項

防衝擊閥

彈簧選項	01	02	03
最大 承載壓力	90	250	350
最小 承載壓力	35	100	180

單位 : bar

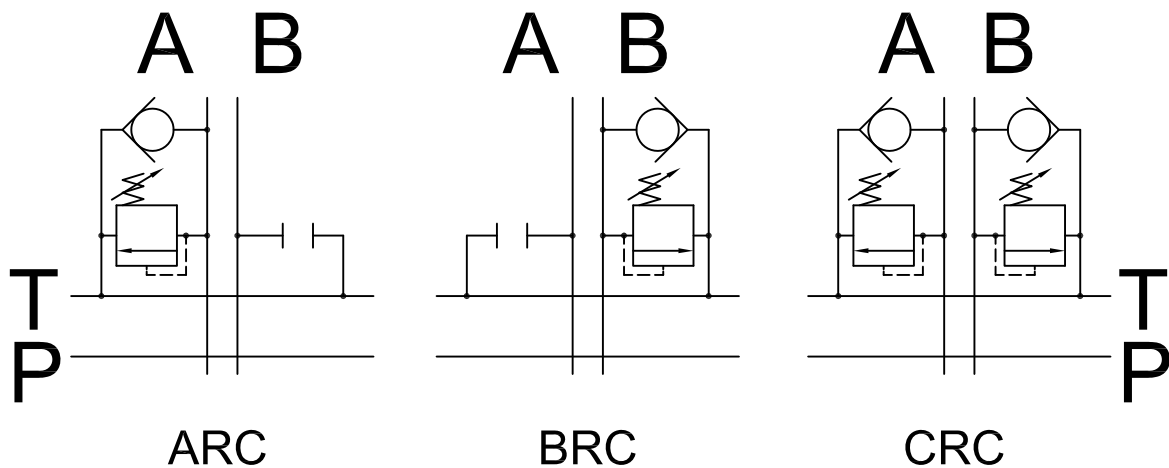

反孔蝕閥

L1 A2 S - A C

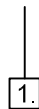

1. A=安裝於A油口
 B=安裝於B油口
 C=安裝於兩側油口

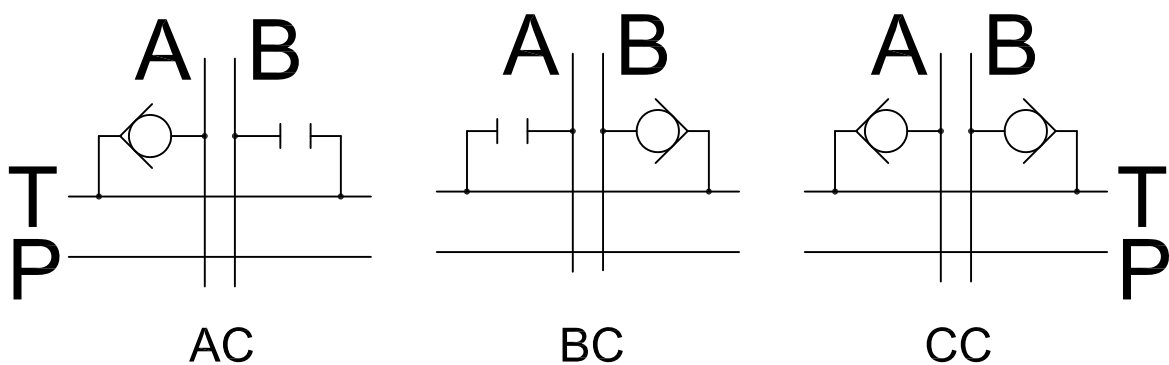

MS-160

10. 電控套件組選項

電控導壓組件

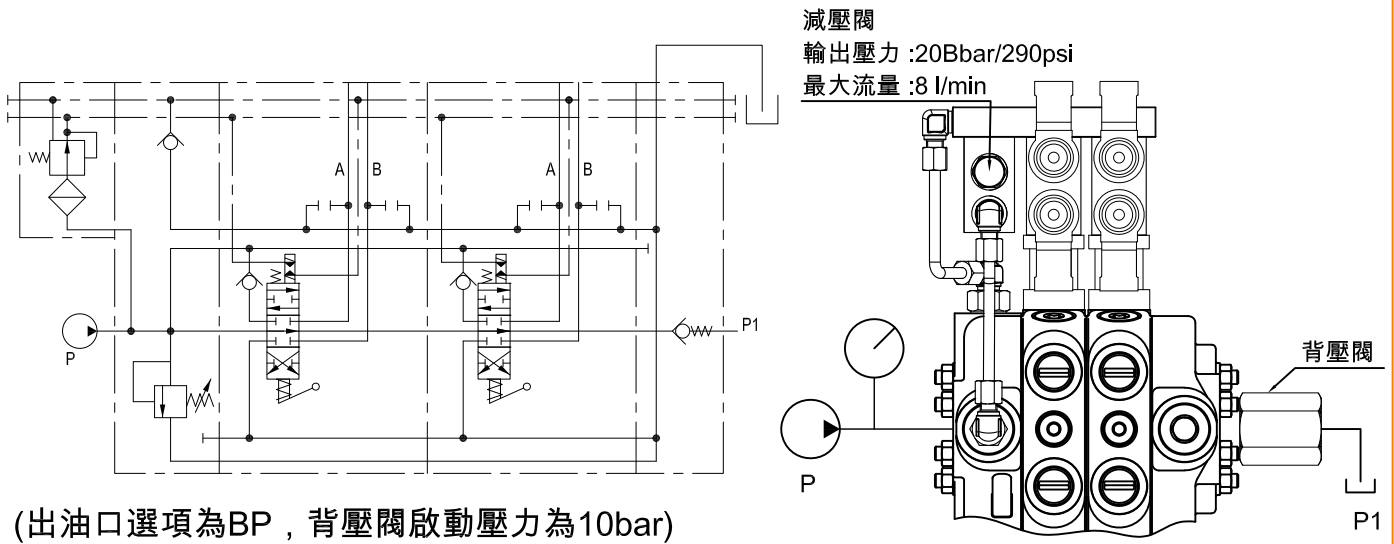

全套件電控組，包含油路板、減壓閥、導管
ECK1/1-12

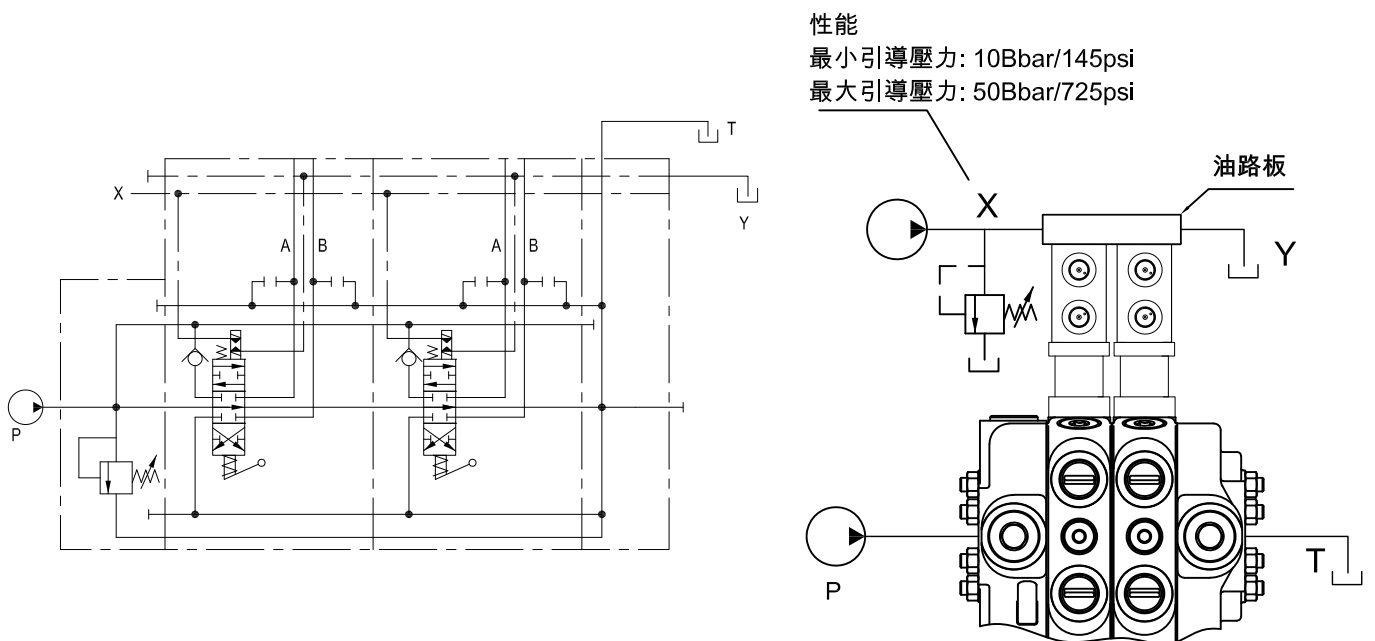

特殊電控組，供應低壓迴路，由X處引導，Y處排油

ECK2/1-12

MS-160

11. 線圈選項

線圈系列

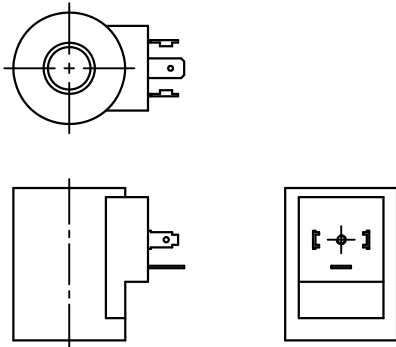

類型 : CS01
 連接方式=A EN 175301-803 ISO 4400(DIN.43650)
 電壓 : 12-24VDC

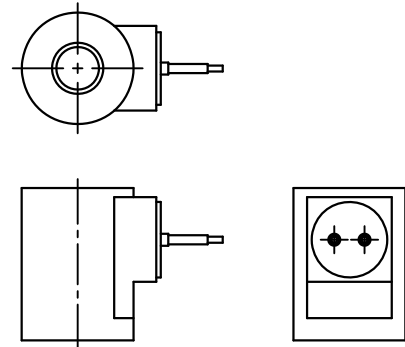

類型 : CS02
 連接方式=出線式
 電壓 : 12-24VDC

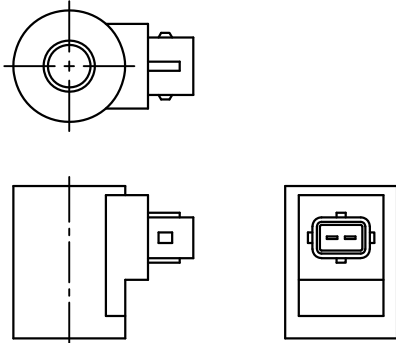

類型 : CS03
 連接方式=AMP Junior connection
 電壓 : 12-24VDC

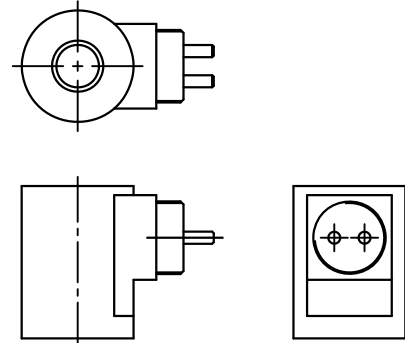

類型 : CS04
 連接方式=M27x1 connectio
 電壓 : 12-24VDC

尺寸

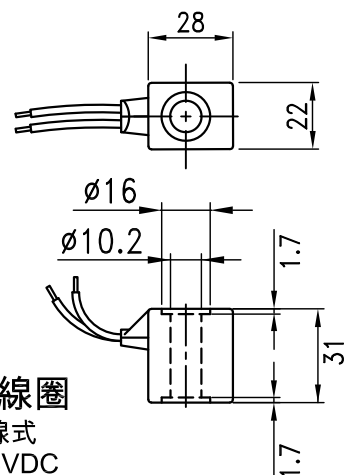
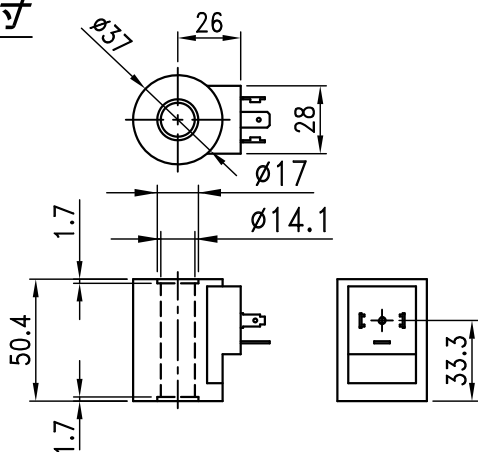

類型 : EP線圈
 連接方式:出線式
 電壓: 12-24VDC

MS-160-工作片

訂購代號範例

WS-MS-160/ 1. 2. 3. 4. 5. 6. 7.

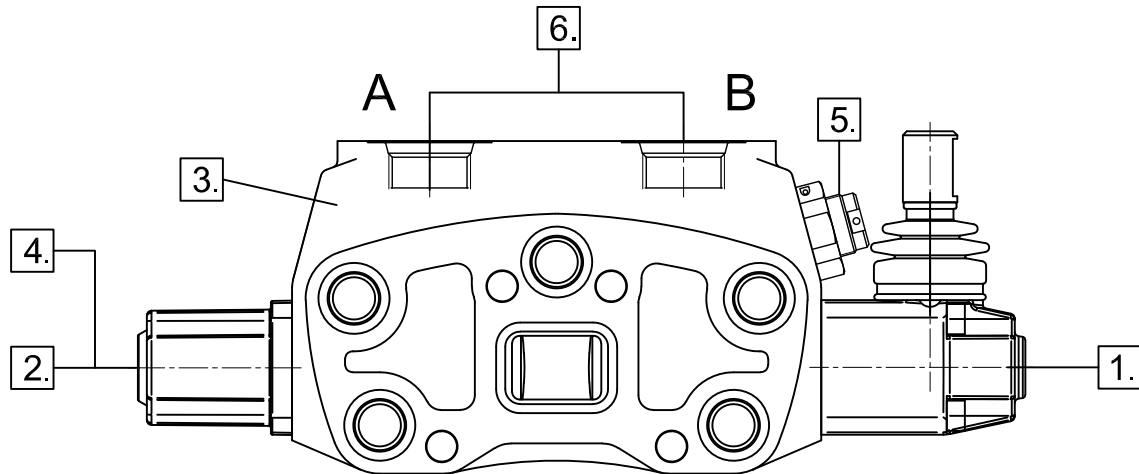

1."B"側選項 詳見第104頁

代號	描述內容
L1	標準鋁製拉桿
L1A	可調整軸心單側行程
L2	防塵罩，無支援拉桿組件
L3	多控式拉桿支承座
L4	可調整軸心雙側行程鋁製拉桿

2.軸心選項 詳見第105頁

代號	描述內容
A1	3位雙向控制，在中立位置時，A及B油口關閉
A2	3位雙向控制，在中立位置時，A及B油口通油箱
2A	3位雙向控制，在中立位置時，A油口通油箱
2B	3位雙向控制，在中立位置時，B油口通油箱
A3	3位單向，A邊控制，B油口塞住
A4	3位單向，B邊控制，A油口塞住
A5	3位雙向控制，位置1時，有再生迴路，需搭配使用較短行程
A6	3位雙向控制，位置2時，有再生迴路，需搭配使用較短行程

3.液壓迴路選項 詳見第103頁

代號	描述內容
PC	並聯迴路
TC	串聯迴路

4."A"側選項 詳見第106頁

代號	描述內容
S	彈簧復歸中立位置
SA	可調整軸心單側行程，彈簧復歸中立位置
P3	氣動控制開/關 最小操作壓力 5 bar(70 psi) 最大操作壓力 10 bar (140 psi)
D1R	在位置1時止回，彈簧復歸中立位置
D2R	在位置2時止回，彈簧復歸中立位置
D12R	在位置1、2時止回，彈簧復歸中立位置
D3	3位皆止回
LH1	外部導壓至位置1，彈簧復歸中立位置
LH2	外部導壓至位置2，彈簧復歸中立位置
LH3	外部導壓至位置1或2，彈簧復歸中立位置
E1	電磁式液壓控制開/關 藉外部導壓及電磁閥作用至位置1，彈簧復歸中立位置



MS-160-工作片

訂購代號範例

4."A"側選項 詳見第106頁

代號	描述內容
E2	電磁式液壓控制開/關 藉外部導壓及電磁閥作用至位置2， 彈簧復歸中立位置
E3	電磁式液壓控制開/關 藉外部導壓及電磁閥作用至 位置1或2，彈簧復歸中立位置
EP1	電磁式氣動控制開/關 藉氣動及電磁閥作用至位置1， 彈簧復歸中立位置
EP2	電磁式氣動控制開/關 藉氣動及電磁閥作用至位置2， 彈簧復歸中立位置
EP3	電磁式氣動控制開/關 藉氣動及電磁閥作用至位置1或2， 彈簧復歸中立位置
PP	比例式液壓控制

5.油口洩壓閥選項 詳見第109頁

代號	描述內容
A	安裝於A油口
B	安裝於B油口
C	安裝於A與B油口
洩壓閥	
R(1-60)	壓力設定範圍 50 到 120 bar / 725 到1750 psi 標準設定壓力 63 bar / 900 psi
R(2-100)	壓力設定範圍 100 到 250 bar / 1450 到 3600 psi 標準設定壓力 100 bar / 1450 psi
R(3-200)	壓力設定範圍 160 到 315 bar/ 2300 到 4600psi 標準設定壓力 200 bar / 2900psi

5.油口洩壓閥選項 詳見第109頁

代號	描述內容
反衝擊閥	
RC(1-50)	壓力設定範圍 35 到 90 bar/ 510 到 1300 psi 標準設定壓力 60 bar / 870psi
RC(2-100)	壓力設定範圍 90 到 250 bar/ 1300 到 3600 psi 標準設定壓力 120 bar / 1800psi
RC(3-200)	壓力設定範圍 180 到 350 bar/ 2600 到 5100psi 標準設定壓力 200 bar / 2900psi
反孔蝕閥	
C	反孔蝕

6.螺紋選項 詳見第116頁

代號	描述內容
BSP	G
SAE	UN-UNF

7.線圈選項 詳見第112頁

代號	描述內容
CS01	連接方式:A EN 175301-803 ISO 4400(DIN.43650) 電壓：12-24VDC
CS02	連接方式:出線式 電壓：12-24VDC
CS03	連接方式:AMP Junior connection 電壓：12-24VDC
CS04	連接方式:M27x1 connection 電壓：12-24VDC
EP	連接方式:出線式 電壓：12-24VDC (A側選項需搭配EP)

MS-160-入油蓋

訂購代號範例

IC-MS-160/ L - S - A (D - 175) - BSP

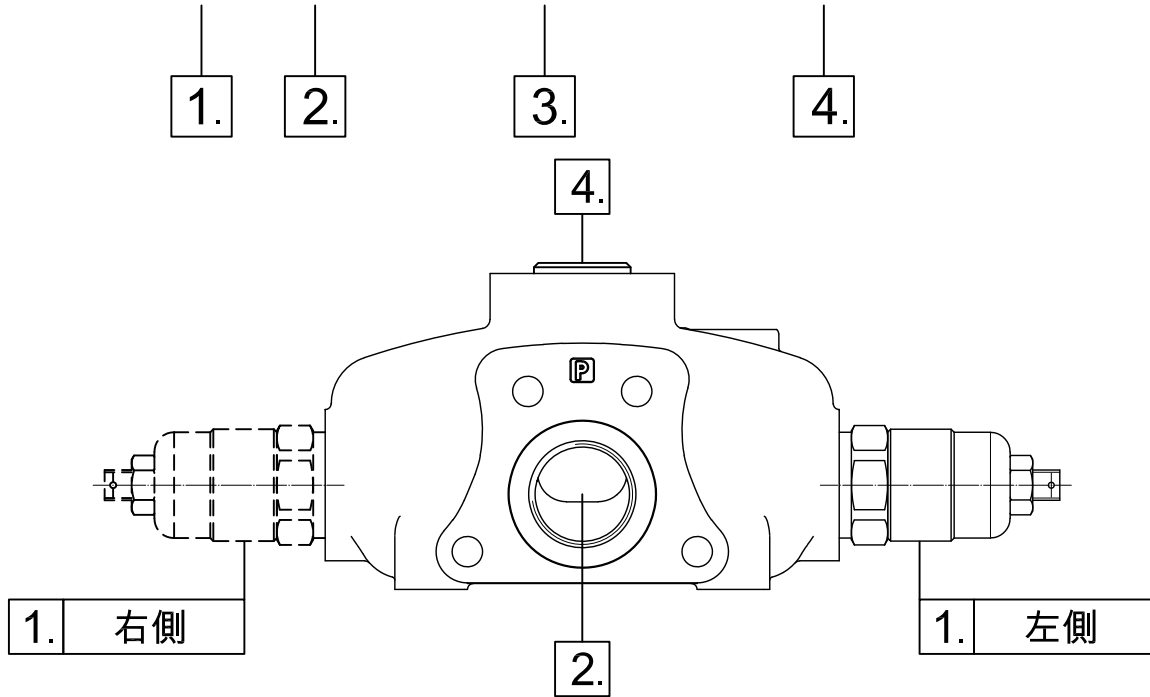

1. 供油選項

詳見第97頁

代號	描述內容
L	左側供油
R	右側供油

2. 入油蓋入油選項

詳見第98頁

代號	描述內容
S	側邊入油
T	頂端入油

3. 入油蓋主洩壓閥選項

詳見第99頁

代號	描述內容
NR	無安裝洩壓閥則提供塞頭
(S-120)	直動式洩壓閥，壓力設定範圍 60 到 315 bar / 870 到 4570 psi 標準設定壓力 120 bar / 1750 psi
(SL-120)	直動式洩壓閥加裝防調蓋，壓力設定範圍同直動式洩壓閥
(D-80)	直動式洩壓閥，壓力設定範圍 63 到 125 bar / 900 到 1800 psi 標準設定壓力 80 bar / 1150 psi

3. 入油蓋主洩壓閥選項

詳見第99頁

代號	描述內容
(D-175)	直動式洩壓閥，壓力設定範圍 100 到 200 bar / 1450 到 2900 psi 標準設定壓力 175 bar / 2500 psi
(D-250)	直動式洩壓閥，壓力設定範圍 160 到 320 bar / 2300 到 4600 psi 標準設定壓力 250 bar / 3600 psi
(DL-XX)	直動式洩壓閥加裝防調蓋，壓力設定範圍同直動式洩壓閥

4. 螺紋選項

詳見第116頁

代號	描述內容
BSP	G
SAE	UN-UNF

MS-160-出油蓋

訂購代號範例

OC-MS-160/ PB - BSP

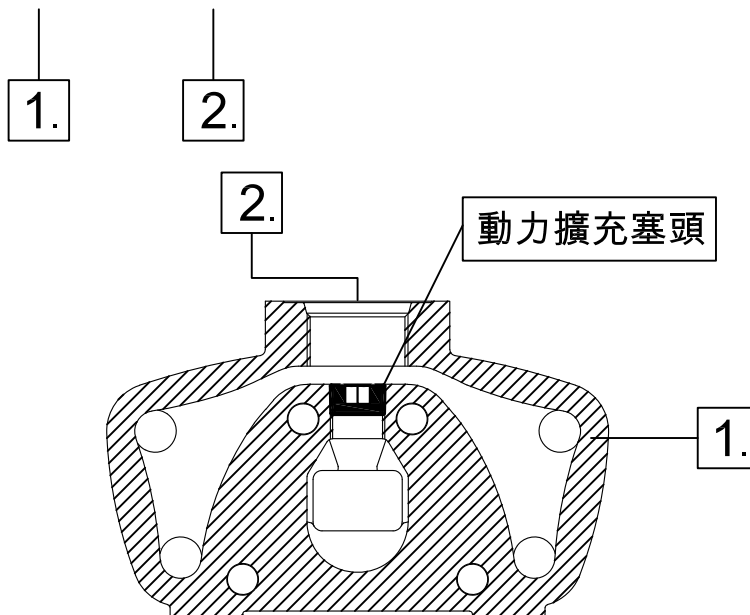

1. 出油蓋選項

詳見第100頁

代號	描述內容
PB	頂端出油搭配動力擴充選項
CC	頂端出油搭配閉迴路選項
SO	側邊回油箱
BP	背壓選項
TO	頂端回油箱

2. 螺紋選項

詳見第116頁

代號	描述內容
BSP	G
SAE	UN-UNF

12. 螺紋選項

螺紋類別

油口	BSP	SAE
P	G3/4	1 5/16-12UN
A與B油口	G3/4	1 1/16-12UN
T	G1	1 5/16-12UN